



T.C.

MİLLÎ EĞİTİM BAKANLIĞI

ÖLÇME, DEĞERLENDİRME VE SINAV HİZMETLERİ GENEL MÜDÜRLÜĞÜ

8. SINIF 1. DÖNEM
TÜRKÇE DERSİ
MERKEZİ ORTAK SINAVI
(MAZERET)

17 ARALIK 2016

Saat: 09.00

A
KİTAPÇIK TÜRÜ

SORU SAYISI : 20

SINAV SÜRESİ : 40 Dakika

Adı ve Soyadı :
Sınıfı :
Öğrenci Numarası :

ÖĞRENCİLERİN DİKKATİNE!

1. Sınıf öğrenci yoklama listesinde belirtilen sınıfta ve sıra numarasında oturunuz.
2. Cevap kâğıdındaki kimlik bilgilerinin doğruluğunu kontrol ediniz. Bilgiler size ait değilse veya cevap kâğıdı kullanılmayacak durumdaysa sınav görevlilerine bildirin.
3. Kitapçık türünü cevap kâğıdındaki ilgili alana kodlayınız.
4. Cevap kâğıdı üzerindeki kodlamaları kurşun kalemle yapınız.

**SINAV BAŞLAMADAN ÖNCE
KİTAPÇIĞIN ARKA KAPAĞINDAKİ
UYARILARI MUTLAKA OKUYUNUZ.**

TÜRKÇE 2016

1. I. Hareketleriyle örnek olan sakin, dürüst bir insandı.
II. Hızlı hareketlerle bavulunu topluyor, bir an önce gitmek istiyordu.
III. Hava şartlarının olumsuzluğundan hareketimiz iki gün ertelendi.
IV. İnsan, hareketlerine sadece toplum içinde değil her zaman dikkat etmeli.

Numaralanmış cümlelerin hangilerinde "hareket" kelimesi aynı anlamda kullanılmıştır?

- A) I ve II. B) I ve IV.
C) II ve III. D) III ve IV.

2. Yazar, çeviriden geçilmeyen edebiyat alanında her bakımdan yüzümüzü ağartacak eserler ortaya koyduğu için edebiyat dünyasında söz sahibi olmuştur.

Altı çizili sözün bu cümleye kattığı anlam aşağıdakilerden hangisidir?

- A) Birinin, görüşünde yanıldığını ortaya koyarak onu utandırmak
B) Suçu ve utanılacak bir durumu bulunmamak
C) Kendisinden beklenen işi sona erdirmek
D) Yaptıklarıyla başkalarının övünç duymasını sağlamak

3. I. Gülüşün mavi güneşler dağıtır
II. İki iri yakut damlası gözlerin
III. Gül yaprağına işlenmiş
IV. Bir özlemin yaşanmayan

Bu dördüğün ikinci dizesinde bulunan söz sanatı aşağıdakilerden hangisidir?

- A) Kişileştirme
B) Konuşturma
C) Benzetme
D) Abartma

4. (I) Sabah olunca kamp malzemelerini toplayıp geldiğim yoldan inmeye başladım. (II) Kim bilir, belki başka bir zaman zirveye çıkmayı amaçlayarak hazırlıklı şekilde buraya tekrar gelebilirim. (III) Sisten dolayı, dağa tırmanırken algılayamadığım arazi şimdi buruşuk bir hal gibi her yöne uzanmaktaydı. (IV) Alplerdeki bu serüvenim tamamlanmıştı ama dağların çekiciliğinden kurtulamamıştım.

Bu metinde numaralanmış cümlelerin hangisinde neden-sonuç ilişkisi vardır?

- A) I. B) II. C) III. D) IV.

5. (I) Okumak, her şeyi daha iyi öğrenmenin ilk anahtarıdır. (II) Bilgi dünyasının en büyük kapısı onunla açılır. (III) Bu anahtar mutlaka herkesin cebinde bulunmalıdır. (IV) Sadece anahtarı cebinde olanlar bilgi dünyasının köşk gibi evlerine girebilir.

Bu metinde numaralanmış cümlelerle ilgili aşağıdakilerden hangisi yanlıştır?

- A) I. cümlede beklenti söz konusudur.
B) II. cümlede karşılaştırma yapılmıştır.
C) III. cümlede gereklilik anlamı vardır.
D) IV. cümlede koşul anlamı bulunmaktadır.

6. Ne iş yaptığınızı soranlara, "Şairim." diyebildiğinizde bu ülkede edebiyatın bir yerlere gelmeye başladığını düşünebilirsiniz.

Aşağıdakilerden hangisi bu cümlede anlatılmak istenene anlamca en yakındır?

- A) Şairlerin en önemli sorumlulukları edebiyatın ne olduğunu insanlara anlatmaktır.
B) Edebiyatın gelişmesi için şiirin ve şairliğin ne kadar önemli bir uğraş olduğu anlaşılmalıdır.
C) Edebiyatla uğraşmayı sosyalleşme ve zamanı iyi değerlendirme faaliyeti olarak düşünmeliyiz.
D) Şiir, insanlığın bugünüyle geleceği arasında köprü kurar.

7. Pırıl pırıl bir sabahtı. Güneş ışınları, her yeri ısıtıyor; palmyelerin, mor salkımlarla donanmış konsolos çiçeklerinin, balkonlardaki sardunyalara üzerine sımıcak dökülüyordu. Sokaktaki insanlar tatlı bir telaş içindeydi. Öğrenciler konuşa konuşa okul yolunu tutmuş, esnaflar da dükkânlarını açmıştı. Bir delikanlı, elinde hortum yerleri yıkıyor; şalvarlı sütçü evlere süt dağıtıyordu.

Bu metnin anlatımı için aşağıdakilerden hangisi söylenemez?

- A) Benzetmeden yararlanılmıştır.
B) Betimleyici ögeler kullanılmıştır.
C) Varlıklar hareket hâlinde verilmiştir.
D) İkilemelere yer verilmiştir.

8. Çocuklar gülerken, keyif alarak öğrendikleri hiçbir şeyi kolay kolay unutmazlar. Dolayısıyla mizah, çocukların yeni bir şeyler öğrenmesinde ve okumayı sevmesinde keyifli bir yoldur, diyebiliriz. Rifat Ilgaz, mizahın insanın doğasında olduğunu, dolayısıyla bilgi olmadığını söyler. Bilgi değildir ama çocuğu bilgiye götüren yolun taşlarını mizahla döşediğinizde öğrenme daha kuvvetli olur.

Bu metinde "mizah" ile ilgili asıl anlatılmak istenen aşağıdakilerden hangisidir?

- A) İnsanın yaratılışında vardır.
B) Bilgilendirici yönü ağır basar.
C) Öğretimde kullanılabilecek bir araçtır.
D) Eğlendirici tarafı ön plandadır.

9. Yeşil okul, düz ve geniş bir alana kurulu. Okuldaki sınıfların duvarları yok. Tropikal iklime sahip olan Endonezya'da zaten binaların ısıtılması gerekmiyor. Bu okulda çocukların spor yapabilecekleri alanlar; uygulama yapabilecekleri mutfak, çikolata fabrikası, organik tarım alanları bulunuyor. Okul için gerekli elektrik enerjisinin büyük bir bölümü güneş panellerinden ve küçük bir hidroelektrik türbininden sağlanıyor. Yeşil okul, büyük oranda bambudan inşa edilmiş. Esnek, sağlam, hafif ve maliyeti düşük bir malzeme olduğundan okuldaki eşyaların da çoğu bambudan.

Bu metinde "yeşil okul" ile ilgili aşağıdakilerden hangisine değginilmemiştir?

- A) Öğrencilere sunduğu olanaklara
B) Eğitim ve kültür hayatına sağladığı katkılara
C) Yapımında kullanılan malzemenin taşıdığı niteliklere
D) Bulunduğu yerin coğrafi özelliklerine

10. Kendisi için en uygun hedefi belirleyen kimse, o yolda emin adımlarla ilerler. Ötekiler ise kendileri için uygun olandan daha yükseği, daha kusursuzu arayayım derken hedefe ulaşamadan yorulurlar.

Bu düşünceleri dile getiren birinin aşağıdakilerden hangisini söylemesi beklenir?

- A) Mükemmel olana ulaşmak için birçok yol denerim.
B) Büyük başarılar için ulaşılması zor hedefler seçerim.
C) Hedefimi doğru bir şekilde belirleyip ona odaklanırım.
D) Bir iş yapıyorsam en iyiyi yakalamak için çalışırım.

11. Bizde eleştiri elbette yok. Eleştiri, eleştiri ahlakını sanatçıların kendisi kurar. Onlar, sanatla ilgisi olmayan sözlerle birbirlerini övdükçe, sanatlarını her şeyden daha üstün tutup kusurlarını görmezden geldikçe eleştiri olmayacaktır. Sanatçıda olmayan bir eleştiri ahlakını eleştirmenden nasıl bekleyebiliriz?

Bu metinde yazarın "sanatçılar" ile ilgili yakındığı durum aşağıdakilerden hangisidir?

- A) Birbirlerini sert bir üslupla eleştirmeleri
B) Eleştirinin yarar sağladığına inanmamaları
C) Eleştirilerinde nesnellikten uzaklaşmaları
D) Eleştirmenlere güvenmemeleri

12. Yaşlılık, kavramların en somutlarından. Gerçekliği yüzlerde, ellerde, yürüyüşlerde ve seslerde iyiden iyiye belirgindir. Bu nedenle yaşlılar, çoğumuzun gözünde sadece yaşlıdır. Oysa yaşlıların davranışları sıradan değildir, sözleri de. Biriyle laflamak için fırsat kollarlar, bulduklarında da uzun uzun konuşurlar. Gelmişten, geçmişten... En çok da bozulan toplumdan, kaybolan değerlerden, saygıdan şikâyet ederler ve kaçınılmaz olarak hastalıklardan.

Bu metinden aşağıdaki yargıların hangisine ulaşamaz?

- A) Yaşlı insanlar, kendileriyle sohbet edecek birilerine ihtiyaç hissederler.
B) Yaşlılar, toplumsal değerlerin yitirilmesinden rahatsızlık duyarlar.
C) Yaşlanmak insanın gözlemleyebileceği, izlenebilir bir süreçtir.
D) Yaşlılıkta insanlar daha duygusal ve alıngan olur.

13. I. Örneğin beynimizin sol yarısı matematiksel işlemler, sayılar, analiz ve konuşma gibi alanlarda etkin ama bunları yavaş öğreniyor ve kolay unutuyor.
II. Bu öğrenme şekli sayesinde beyninin sağ yarısını iyi kullananlar yaşadıklarını kolay kolay unutmuyorlar.
III. Beynimizin sağ yarısı ise müzik, ritim, ses, hayal, yaratıcılık, renkler, hacim ve boyutlar, tat ve kokular gibi birçok alanda etkin.
IV. Beynimizin sağ yarısı parçaya değil bütüne odaklanarak öğreniyor.
V. Beynimizin sağ ve sol yarısı birbirinden çok farklı görevler üstlenmiştir.

Numaralanmış cümlelerle mantık akışına göre anlamlı bir metin oluşturulduğunda sıralama aşağıdakilerden hangisi olur?

- A) IV - II - III - V - I B) IV - II - V - I - III
C) V - I - III - IV - II D) V - IV - III - I - II

14. Küçük bir çocuktum. Her tarafın buzla kaplandığı bir kış günüydü. Sabahın erken saatlerinde evimizin içini kızgın sobada yanan kömürün kokusu sarmıştı. Babam, havalanması için salonun geniş, iki kanatlı penceresinin tekini açmıştı. Kar yağmıştı; dar caddemizden tek tük geçen insanları, kapalı kanadın ardından dalgın dalgın seyrediyordum. Aniden cama vuran küçük bir gövdenin ve kanatların çılgın sesiyle kendime geldim. Salona bir serçe girmiş, çıkmaya çalışıyordu. Hemen pencereyi kapatarak babama koştum. "Kuş!" dedim. "İçeriye bir kuş girdi!" Artık bir kuşa sahiptim. Ne de güzeldi kendinden küçük bir canlıya sahip olabilmek!

Bu metnin türü aşağıdakilerden hangisidir?

- A) Anı
B) Deneme
C) Biyografi
D) Günlük

15. Kapının arkasında uzunca boylu, seyrek saçlı, sağlam yapılı bir adam duruyordu. Kendisini tanımadığım hâlde içimden bir ses bana adamın Binbaşı Ali olduğunu söylüyordu. Adam misafirlerini iyice süzdü, sonra sert adımlarla bize doğru yürüdü. Yanımıza geldi, yüzünde tatlı bir gülümseme vardı.

Bu metnin olay, yer, zaman, şahıs ve varlık kadrosuyla ilgili aşağıdaki yargılardan hangisi yanlıştır?

- A) Şahsın fiziksel özellikleri hakkında bilgi verilmiştir.
B) Yer unsuru ayrıntılarıyla betimlenmiştir.
C) Belirgin bir zaman unsuru yoktur.
D) Olaya dayalı bir anlatım vardır.

16. Salih () karmaşık duygular içinde çekti oltayı. Balığı yemezdi () niçin mi tutardı () Yakalayıp tekrar göle bırakmak için tutardı. Biraz düşündü () çekti, çekti...

Bu metinde yay ayraçla gösterilen yerlere sırasıyla aşağıdaki noktalama işaretlerinden hangileri getirilmelidir?

- A) (,) (,) (:) (,)
B) (;) (,) (:) (;)
C) (;) (,) (?) (,)
D) (,) (,) (?) (;)

17. Aşağıdaki cümlelerin hangisinde yazım yanlışı vardır?

- A) Bisiklet sürerken birden karşısına çıkan köpek yavrularını farketmedi.
B) Beni buradan uzaklaştırmak için her şeyi yaptılar.
C) Şu karşıki dağda derin bir mağara var hiç unutmadığım.
D) Herkes hayatında er ya da geç bir sorunla karşılaşır.

18. Ne zaman gelsem kapıların açık

I II

Bereketi sofranda

Ruhu doyuran o bereketli iksir

Bütün dertlere derman

III

Bir fısıltı gibi

İçimize üflenen mana

IV

Bu dizelerde numaralanmış kelimelerden hangisi fiilimsidir?

- A) I. B) II. C) III. D) IV.

19. Şair, bu olağanüstü manzarayı gördüğünde
- - - -

Bu cümle aşağıdakilerin hangisiyle tamamlanırsa öge dizilişi "Özne - Zarf tamlayıcısı - Yer tamlayıcısı - Nesne - Yüklem" şeklinde olur?

- A) ilham perilerini yanına çağıracaktır.
B) ruhunda bir gurbet akşamı yaşayacaktır.
C) yeni bir şiirin ilk kıvılcımlarını yakalayacaktır.
D) duygularına hâkim olamayacaktır.

20. Aşağıdaki cümlelerin hangisi öğelerine yanlış ayrılmıştır?

- A) Gri, parlak elbisesi / akşam vakti / kızılımsı / görünüyordu.
B) Okuduğum kitapların birinde / sevmek / sözcüğünün altının çizildiğini / gördüm.
C) Koridora girdiğimde / beni / sevimli bir hasta bakıcı / karşıladı.
D) Antalya'da başlayan fuar / şehrin görüntüsünü / iyiden iyiye / değiştirdi.



T.C.

MİLLÎ EĞİTİM BAKANLIĞI

ÖLÇME, DEĞERLENDİRME VE SINAV HİZMETLERİ GENEL MÜDÜRLÜĞÜ

8. SINIF 1. DÖNEM
MATEMATİK DERSİ
MERKEZİ ORTAK SINAVI
(MAZERET)

17 ARALIK 2016

Saat: 10.10

A
KİTAPÇIK TÜRÜ

SORU SAYISI : 20

SINAV SÜRESİ : 40 Dakika

Adı ve Soyadı :

Sınıfı :

Öğrenci Numarası :

ÖĞRENCİLERİN DİKKATİNE!

1. Sınıf öğrenci yoklama listesinde belirtilen sınıfta ve sıra numarasında oturunuz.
2. Cevap kâğıdındaki kimlik bilgilerinin doğruluğunu kontrol ediniz. Bilgiler size ait değilse veya cevap kâğıdı kullanılmayacak durumdaysa sınav görevlilerine bildiriniz.
3. Kitapçık türünü cevap kâğıdındaki ilgili alana kodlayınız.
4. Cevap kâğıdı üzerindeki kodlamaları kurşun kalemle yapınız.

**SINAV BAŞLAMADAN ÖNCE
KİTAPÇIĞIN ARKA KAPAĞINDAKİ
UYARILARI MUTLAKA OKUYUNUZ.**

MATEMATİK 2016

1)

120 sayısının farklı asal çarpanlarının toplamı kaçtır?

- A) 5 B) 7 C) 8 D) 10

2)

12 ve 18 sayılarına bölündüğünde 5 kalanını veren üç basamaklı en küçük doğal sayı kaçtır?

- A) 103 B) 113 C) 115 D) 125

3)

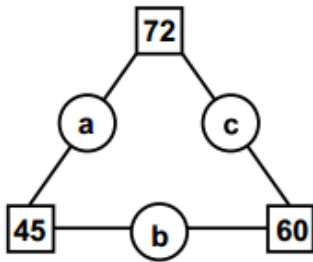

Şekildeki a, b, c harflerinin her biri, harfin bağlı olduğu iki sayının ortak bölenlerinin en büyüğüne eşittir.

Buna göre $a + b + c$ kaçtır?

- A) 26 B) 30 C) 36 D) 40

4)

x ve y pozitif tam sayılar olmak üzere $A = 2^x \cdot 5^y$ dir.

Buna göre A sayısı aşağıdakilerden hangisi olamaz?

- A) 20 B) 40 C) 50 D) 60

5)

3a iki basamaklı bir sayıdır.

3a ve 6 sayıları aralarında asal sayılar olduğuna göre a'nın alabileceği değerlerin toplamı kaçtır?

- A) 19 B) 15 C) 13 D) 12

6)



Şekildeki tişörtün fiyat etiketinden iki rakam silinmiştir.

Tişört fiyatının çözümlemiş biçimi

$5 \times 10^1 + 7 \times 10^{-1} + 8 \times 10^{-2}$ olduğuna göre silinmiş rakamlar aşağıdakilerden hangisinde sırasıyla verilmiştir?

- A) 0 ve 8 B) 0 ve 7 C) 1 ve 8 D) 5 ve 7

7)

Yüzler basamağı 2 olan üç basamaklı kaç tane tam kare sayı vardır?

- A) 2 B) 3 C) 4 D) 5

8)

$\frac{10^4}{10^5} \cdot \frac{10^{-5}}{10^{-4}}$ işleminin sonucu kaçtır?

- A) $\frac{1}{100}$ B) $\frac{1}{10}$ C) 1 D) 10

9)

325×10^{-6} sayısının bilimsel gösterimi aşağıdakilerden hangisidir?

- A) $3,25 \times 10^{-8}$ B) $3,25 \times 10^{-4}$
C) $0,325 \times 10^{-3}$ D) $0,325 \times 10^{-9}$

10)

3^{27} sayısı, 27^3 sayısının kaç katıdır?

- A) 3^{30} B) 3^{21} C) 3^{18} D) 3^9

11)

Bir eşit kollu terazinin sol kefesinde 273 gramlık bir kütle, sağ kefesinde 17 gramlık bir kütle bulunmaktadır.

Buna göre bu terazinin denge durumuna gelmesi için sağ kefesine kaç gramlık bir kütle daha konulmalıdır?

- A) 4^4 B) 4^3 C) 4^2 D) 4

12)

Aşağıdakilerden hangisi ondalık gösterimi 0,0083 olan sayıya eşit değildir?

- A) $83\,000 \times 10^{-7}$ B) 83×10^{-4}
C) $8,3 \times 10^{-3}$ D) $0,83 \times 10^{-1}$

13) Aşağıdakilerden hangisi sayı doğrusunda 8 ile 9 arasında ve 9'a daha yakındır?

- A) $\sqrt{65}$ B) $\sqrt{72}$ C) $\sqrt{80}$ D) $\sqrt{83}$

14)

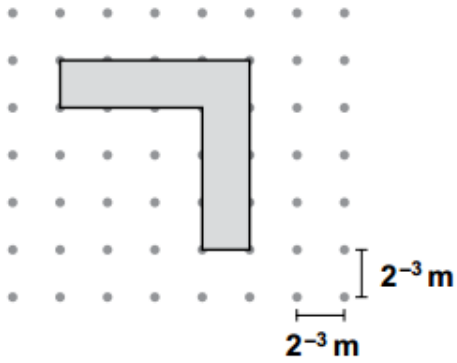

Yukarıdaki boyalı şeklin çevresi kaç metredir?

- A) 4 B) 2 C) $\frac{1}{2}$ D) $\frac{1}{4}$

15)

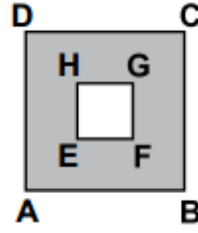

Şekildeki ABCD karesinin alanı 225 cm^2 ve boyalı bölgenin alanı 81 cm^2 dir.

Buna göre EFGH karesinin bir kenarının uzunluğu kaç santimetredir?

- A) 6 B) 12 C) 16 D) 17

16)

$2,\overline{6}$ devirli ondalık gösterimine karşılık gelen rasyonel sayı aşağıdakilerden hangisidir?

- A) $\frac{8}{3}$ B) $\frac{26}{9}$ C) $\frac{10}{3}$ D) $\frac{32}{9}$

17)

$a = \sqrt{2}$, $b = \sqrt{3}$ ve $c = \sqrt{5}$ 'tir.

Buna göre $\sqrt{300}$ sayısının a, b, c cinsinden ifadesi aşağıdakilerden hangisidir?

A) $a \cdot b^2 \cdot c$

B) $a^2 \cdot b \cdot c$

C) $a^2 \cdot b^2 \cdot c$

D) $a^2 \cdot b \cdot c^2$

18)

$\sqrt{3}$ 'ün yaklaşık değeri 1,7 olduğuna göre

$\sqrt{48}$ 'in yaklaşık değeri kaçtır?

A) 3,4

B) 6,8

C) 10,2

D) 27,2

19)

$\sqrt{20} \cdot \frac{\sqrt{5}}{5}$ işleminin sonucu kaçtır?

A) $4\sqrt{5}$

B) $\sqrt{5}$

C) 2

D) 1

20)

Kenarlarından birinin uzunluğu $\sqrt{72}$ santimetre olan bir dikdörtgenin alanı santimetrekare cinsinden bir doğal sayıdır.

Buna göre bu dikdörtgenin diğer kenarının uzunluğu, santimetre cinsinden aşağıdakilerden hangisi olabilir?

A) $\sqrt{12}$

B) $\sqrt{18}$

C) $\sqrt{20}$

D) $\sqrt{28}$



T.C.
MİLLÎ EĞİTİM BAKANLIĞI
ÖLÇME, DEĞERLENDİRME VE SINAV HİZMETLERİ GENEL MÜDÜRLÜĞÜ

DİN KÜLTÜRÜ VE AHLAK BİLGİSİ 2016

8. SINIF 1. DÖNEM
DİN KÜLTÜRÜ VE
AHLAK BİLGİSİ DERSİ
MERKEZİ ORTAK SINAVI
(MAZERET)

17 ARALIK 2016 Saat: 11.20

SORU SAYISI : 20
SINAV SÜRESİ : 40 Dakika

A
KİTAPÇIK TÜRÜ

Adı ve Soyadı :
Sınıfı :
Öğrenci Numarası :

ÖĞRENCİLERİN DİKKATİNE!

1. Sınıf öğrenci yoklama listesinde belirtilen sınıfta ve sıra numarasında oturunuz.
2. Cevap kâğıdındaki kimlik bilgilerinin doğruluğunu kontrol ediniz. Bilgiler size ait değilse veya cevap kâğıdı kullanılmayacak durumdaysa sınav görevlilerine bildirin.
3. Kitapçık türünü cevap kâğıdındaki ilgili alana kodlayınız.
4. Cevap kâğıdı üzerindeki kodlamaları kurşun kalemle yapınız.

**SINAV BAŞLAMADAN ÖNCE
KİTAPÇIĞIN ARKA KAPAĞINDAKİ
UYARILARI MUTLAKA OKUYUNUZ.**

1. Sınav için çok çalıştım. Tüm konuları biliyorum. Hazırlık sorularını çözdüm. Başarılı olmamam için hiçbir sebep yok. Kesinlikle bu sınavı kazanacağım. Hiçbir şey buna engel olamaz.

Bunları söyleyen bir öğrenci, aşağıdaki ayetlerden hangisine ters düşmüş olur?

- A) "İnsan için ancak çalışmasının karşılığı vardır."
(Necm suresi, 39. ayet)
- B) "Allah'ın dilemesine bağlamadıkça hiçbir şey için 'Bunu yarın yapacağım.' deme..."
(Kehf suresi, 23-24. ayet)
- C) "...Herkes kazancına göre karşılık görür..."
(Câsiye suresi, 22. ayet)
- D) "...Ben erkek olsun kadın olsun sizden hiçbir çalışanın amelini boşa çıkarmayacağım..."
(Âl-i İmrân suresi, 195. ayet)

2. Tanrı, bu evreni mükemmel bir geometri kullanarak yaratmıştır.

Bu söz aşağıdaki ayetlerden hangisi ile ilişkilendirilemez?

- A) "Biz her şeyi bir ölçüye göre yarattık."
(Kamer suresi, 49. ayet)
- B) "Allah seni yarattı. Sana düzgün ve ölçülü bir biçim verdi."
(İnfitâr suresi, 7. ayet)
- C) "... Rahman'ın yaratmasında bir düzensizlik göremezsin. Gözünü çevir de bir bak! Bir bozukluk görüyor musun?"
(Mülk suresi, 3. ayet)
- D) "...İnananlar yalnız Allah'a dayanıp güveninler."
(İbrahim suresi, 11. ayet)

3.



Öğretmen üçüncü örnek olarak aşağıdakilerden hangisini veremez?

- A) Mesleğini seçmek
B) Kan grubunu seçmek
C) Arkadaşını seçmek
D) Dinini seçmek

4. Sakın deme güzel yavrum,
Bu kadarcık hayır mı olur?
Demiş güzel peygamberim,
Bir hurmayla dahi hayır olur.

Bu dizelerin yazılış amacı aşağıdakilerden hangisidir?

- A) Yardımlaşmayı teşvik etmek
B) Yapılan yardımı gizlemek
C) Yardımları başa kakmamak
D) Yardım türlerini belirlemek

5. Evrendeki olayları Allah; fiziksel, biyolojik ve toplumsal olmak üzere birtakım yasalara bağlamıştır. Bütün varlıklar kendileri için konulmuş bu yasalara göre hareket ederler. Allah'ın kanunlarına aykırı hareket eden insanlar, doğa olaylarını kendileri için afet hâline dönüştürür.

Bu metinde anlatılmak istenen asıl düşünce aşağıdakilerden hangisidir?

- A) Sosyal çevreye karşı duyarlı olunmalıdır.
B) Doğal afetlere karşı önlem alınmalıdır.
C) Evrendeki yasalara uygun davranılmalıdır.
D) Doğaya zarar vermekten kaçınılmalıdır.

6. "Sizden herhangi birinizin sırtına bir bağ odun yüklenip satması dilenmesinden hayırlıdır."

Bu hadisi en iyi ifade eden cümle aşağıdakilerden hangisidir?

- A) İnsan, kazancını Allah'ın uygun görmediği yerlerde harcamamalıdır.
B) Dünya ve ahiret mutluluğuna giden yol paylaşmaktan geçer.
C) Emeğe dayanmayan tefecilik, kumar gibi kazançlar haramdır.
D) İslam, çaba göstermeden başkalarından bir şey beklemeyi uygun görmez.

7. Bir iş için mülakat sınavına girecek olan Ahmet Bey'e arkadaşları şunları tavsiye etmiştir:

Kemal : Mesleğinle ilgili kitapları oku ve Allah'a güven.

Neslihan: O sınavlara çalışmana gerek yok zaten yaparsın.

Ceyda : Allah'a güven, gerisi kolay.

Halil : Yanına bir dua kitabı al ve bolca dua et.

Ahmet Bey'in arkadaşlarından hangisinin tavsiyesi tevekkül anlayışına uygundur?

- A) Kemal
B) Neslihan
C) Ceyda
D) Halil

8. Bir zamanlar güzel, şirin, bereketli toprakları olan bir belde vardı. Burada yaşayan insanlar birbirlerinin haklarına son derece saygılıydı. Beldelerine ticaret ve ziyaret için gelen insanlara merhametli ve adaletli davranırlardı. Ancak zamanla bu belde halkında tembellik başladı. Gıybet, kıskançlık, rüşvet, adam kayırmaca gibi kötü davranışlar yaygınlaştı. Artık topraklarından da eskisi gibi ürün alamaz hâle geldiler ve beldelerine uğrayan insanlar da azaldı.

Bu metin aşağıdaki ayetlerin hangisinde anlatılmak istenen duruma örnek gösterilebilir?

- A) "Her milletin belli bir eceli vardır. Onların eceli geldi mi ne bir an geri kalabilirler ne de öne geçebilirler."
(A'râf suresi, 34. ayet)
B) "Eğer yerde ve gökte Allah'tan başka tanrılar bulunsaydı kesinlikle yerin ve göğün düzeni bozulurdu..."
(Enbiyâ suresi, 22. ayet)
C) "...Bir toplum kendilerinde bulunan (iyi davranışları) değiştirmedikçe Allah onlara verdiği bir nimeti değiştirmez..."
(Enfâl suresi, 53. ayet)
D) "Allah'ın indirdiği kitaptan bir kısmını gizleyip onu az bir bedel ile değişenler (var ya); işte onlar karınlarına ateşten başka bir şey doldurmuyorlar..."
(Bakara suresi, 174. ayet)

9. I. Kader ve sevgi cesurdan yanadır.
II. Kadere karşı çıkmak cahillerin işidir.
III. Kendi geleceğimizi kendimiz hazırlar, sonra da kader deriz.
IV. Alın yazısından kaçıp kurtulmak isteyen, ona daha uzun bir iple bağlanmış demektir.

Bu cümlelerden hangileri "insanın kaderi üzerinde irade sahibi" olduğunu vurgulamaktadır?

- A) I ve II.
B) I ve III.
C) II ve III.
D) III ve IV.

10. 1979 yılında Ankara'da ailemin üçüncü çocuğu
I
olarak dünyaya geldim. Babam gibi uzun
II
boyluyum. Spora olan ilgim sebebiyle Beden
Eğitimi Öğretmenliği okumaya karar verdim.
III
Okumayı ve gezmeyi severim.
IV

Berk'in otobiyografisinde altı çizili ifadelerden hangileri kendi iradesi ile yaptığı işlere örnek oluşturur?

- A) I ve II. B) I ve III.
C) II ve IV. D) III ve IV.

11. Bir tohum tanesi uygun iklim şartlarında fidan olur. Gelişerek çiçek açıp meyve veren ağaç olur. Zaman geçer sararıp kuruyarak toprak olur. Bu, tüm canlılar için aynıdır; değişmez.

Bu metnin ana fikrini ifade eden ayet aşağıdakilerden hangisidir?

- A) "Yeryüzünde bulunan her canlı yok olacak! Ancak yüce ve cömert olan Rabbinizin varlığı sonsuza dek kalacaktır."
(Rahmân suresi, 26-27. ayet)
B) "...Nihayet rüzgârlar ağır bulutları yüklediği vakit, onları ölü bir beldeyi (diriltmek) için sevk ederiz de oraya suyu indiririz. Derken onunla türlü türlü meyveleri çıkarırız..."
(A'râf suresi, 57. ayet)
C) "Güneş ve Ay bir hesaba göredir. Bitkiler ve ağaçlar (Allah'a) secde ederler."
(Rahmân suresi, 5-6. ayet)
D) "Onlar yeryüzünde gezip kendilerinden öncekilerin sonunun nasıl olduğuna bakmazlar mı?..."
(Fâtır suresi, 44. ayet)

12. Allah, evreni belli bir ölçü ve düzen içinde yaratmıştır. Evrendeki olaylar buna uygun olarak gerçekleşmektedir.

Bu metinde aşağıdaki kavramlardan hangileri tanımlanmaktadır?

- A) Kader ve tevekkül
B) Kader ve kaza
C) Tevekkül ve irade
D) İrade ve sorumluluk

13. Her gün evrende sıradan gibi görünen, birçok olağanüstü olay gerçekleşmektedir. Her yeni gün güneşin doğuşuyla başlamakta batışıyla sona ermektedir. Her yıl ilkbaharda çiçek açan, gövdesine su yürüten ağaçlar, kışın yapraklarını dökmekte gövdesi kupkuru bir hâle gelmektedir. Baharın yeniden gelişyle o kupkuru gövde canlanmakta yer çekiminin tersine su yukarı doğru çıkmaktadır. Bu gibi örnekler Allah'ın kâinata koyduğu düzenin göstergesidir.

Yukarıdaki metinde

- I. Fiziksel
II. Biyolojik
III. Toplumsal

numaralanmış yasalardan hangileri örneklenmiştir?

- A) Yalnız I B) I ve II.
C) I ve III. D) II ve III.

- 14.

	KAVRAMLAR	AYETLER
I	İrade ve Sorumluluk	"Allah her şahsı ancak gücünün yettiği ölçüde sorumlu kılar..." (Bakara suresi, 286. ayet)
II	Ecel ve Ömür	"...Her toplumun bir eceli vardır. Ecelleri gelince ne bir an geri kalırlar ne de bir an ileri giderler." (A'râf suresi, 34. ayet)
III	Tevekkül ve Sabır	"... Yeryüzünde gezin dolaşın da Allah'ın ayetlerini yalan sayanların durumunu görün." (Âl-i İmrân suresi, 137. ayet)
IV	Emek ve Rızık	"Bilsin ki insan için kendi çalışmasından başka bir şey yoktur." (Necm suresi, 39. ayet)

Tablodaki kavramlar ile eşleştirildikleri ayetlerden hangisi birbirleriyle ilişkilendirilemez?

- A) I. B) II. C) III. D) IV.

15. (I) İnsanın amaçlarına ulaşabilmesi için gerekli çabayı sarf etmesi gerekir. (II) Seçim yapma ve karar verme yetisine sahip olduğu için karşılaştığı birçok güçlüğün üstesinden gelebilir. (III) İnsan, hayatı boyunca her durumda Allah'a dayanıp güvenmelidir. (IV) Sonuçta dünyanın bir imtihan yeri olduğunu ve her canlının yaşamının bir gün son bulacağı gerçeğini unutmamalıdır.

Bu metinde numaralanmış cümlelerde anlatılmak istenenleri ifade eden kavramlar aşağıdakilerin hangisinde doğru olarak verilmiştir?

	I	II	III	IV
A)	İrade	Emek	Tevekkül	Ecel
B)	Emek	İrade	Ecel	Tevekkül
C)	İrade	Tevekkül	Emek	Ecel
D)	Emek	İrade	Tevekkül	Ecel

16. Kimse benim yerime ölmeyeceği gibi benim yerime de hesap vermeyecektir.

Aşağıdaki ayetlerden hangisi bu cümlede anlatılmak istenenle aynı doğrultudadır?

- A) "...Hiçbir günahkâr diğerinin günahını çekmez..."
(Zümer suresi, 7. ayet)
- B) "Her can, ölümü tadacaktır..."
(Ankebût suresi, 57. ayet)
- C) "... İnananlar yalnızca Allah'a dayanıp güveninler."
(İbrahim suresi, 11. ayet)
- D) "...Sen Allah'ın yasında hiçbir değişiklik bulamazsın."
(Fâtır suresi, 43. ayet)

17. "Yeri döşeyen, onda oturaklı dağlar ve ırmaklar

yaratan ve orada bütün meyvelerden çift çift
(erkekli-dişili) yaratan O'dur. Geceyi de
gündüzün üzerine O örtüyor. Şüphesiz bütün
bunlarda düşünen bir toplum için ibretler vardır."

IV
(Râ'd suresi, 3. ayet)

Bu ayette altı çizili bölümlerden hangisi biyolojik yasalarla ilişkilidir?

- A) I. B) II. C) III. D) IV.

18. **Ayet'el-Kürsi için aşağıdakilerden hangisi söylenemez?**

- A) Bakara suresinin 255. ayetidir.
B) Allah'ın sıfatlarını ve eşsiz kudretini konu edinir.
C) Ayet, adını içinde geçen "küresi" kelimesinden alır.
D) Küresi, Allah'ın isimlerinden biridir.

19. **Aşağıdaki ayetlerin hangisinde paylaşma ve yardımlaşmanın bir gereklilik olduğu vurgulanmaktadır?**

- A) "Allah yolunda mallarını harcayanların örneği, yedi başak bitiren bir dane gibidir ki, her başakta yüz dane vardır..."
(Bakara suresi, 261. ayet)
- B) "(Yapacağınız hayırlar,) kendilerini Allah yoluna adanmış, bu sebeple yeryüzünde kazanç için dolaşmayan fakirler içindir..."
(Bakara suresi, 273. ayet)
- C) "Mallarında, muhtaç ve yoksullar için bir hak vardır."
(Zâriyât suresi, 19. ayet)
- D) "Öyleyse sakın yetimi ezme! Sakın isteyeniyi azarlama!"
(Duhâ suresi, 9-10. ayet)

20. • Hiç kimse başarı merdivenlerini elleri ceplerinde tırmanmamıştır.
• Bir hizmette bulundu isem bu, gayretten ve sabırla düşünmekten başka bir şey değildir.

Bu cümlelerde anlatılmak istenen ortak düşünce aşağıdakilerden hangisidir?

- A) İstenilen hedefe ulaşmak için çaba ve emek sarf edilmelidir.
B) Başarının ön şartı iyi bir planlamadan geçer.
C) Yeni ürünler ortaya koymak için özgün düşünmek gerekir.
D) Bir işin gerçekleşmesi için uygun ortam ve imkânlar bulunması gerekir.

Adı Soyadı:

Sınıf:

Sınav:

Numara

0	<input type="radio"/>	<input type="radio"/>
1	<input type="radio"/>	<input type="radio"/>
2	<input type="radio"/>	<input type="radio"/>
3	<input type="radio"/>	<input type="radio"/>
4	<input type="radio"/>	<input type="radio"/>
5	<input type="radio"/>	<input type="radio"/>
6	<input type="radio"/>	<input type="radio"/>
7	<input type="radio"/>	<input type="radio"/>
8	<input type="radio"/>	<input type="radio"/>
9	<input type="radio"/>	<input type="radio"/>

Kitapçık

A	<input type="radio"/>
B	<input type="radio"/>
C	<input type="radio"/>
D	<input type="radio"/>
E	<input type="radio"/>

* Kağıdı katlamayın, yırtmayın.
* Kare kutucukların üzerini çizmeyin.

■	A	B	C	D
↓	1	<input type="radio"/>	<input type="radio"/>	<input type="radio"/>
↓	2	<input type="radio"/>	<input type="radio"/>	<input type="radio"/>
↓	3	<input type="radio"/>	<input type="radio"/>	<input type="radio"/>
↓	4	<input type="radio"/>	<input type="radio"/>	<input type="radio"/>
	5	<input type="radio"/>	<input type="radio"/>	<input type="radio"/>
	6	<input type="radio"/>	<input type="radio"/>	<input type="radio"/>
	7	<input type="radio"/>	<input type="radio"/>	<input type="radio"/>
	8	<input type="radio"/>	<input type="radio"/>	<input type="radio"/>
	9	<input type="radio"/>	<input type="radio"/>	<input type="radio"/>
	10	<input type="radio"/>	<input type="radio"/>	<input type="radio"/>
■	A	B	C	D
	11	<input type="radio"/>	<input type="radio"/>	<input type="radio"/>
	12	<input type="radio"/>	<input type="radio"/>	<input type="radio"/>
	13	<input type="radio"/>	<input type="radio"/>	<input type="radio"/>
	14	<input type="radio"/>	<input type="radio"/>	<input type="radio"/>
	15	<input type="radio"/>	<input type="radio"/>	<input type="radio"/>
	16	<input type="radio"/>	<input type="radio"/>	<input type="radio"/>
	17	<input type="radio"/>	<input type="radio"/>	<input type="radio"/>
	18	<input type="radio"/>	<input type="radio"/>	<input type="radio"/>
	19	<input type="radio"/>	<input type="radio"/>	<input type="radio"/>
	20	<input type="radio"/>	<input type="radio"/>	<input type="radio"/>

■	A	B	C	D
↓	1	<input type="radio"/>	<input type="radio"/>	<input type="radio"/>
↓	2	<input type="radio"/>	<input type="radio"/>	<input type="radio"/>
↓	3	<input type="radio"/>	<input type="radio"/>	<input type="radio"/>
↓	4	<input type="radio"/>	<input type="radio"/>	<input type="radio"/>
	5	<input type="radio"/>	<input type="radio"/>	<input type="radio"/>
	6	<input type="radio"/>	<input type="radio"/>	<input type="radio"/>
	7	<input type="radio"/>	<input type="radio"/>	<input type="radio"/>
	8	<input type="radio"/>	<input type="radio"/>	<input type="radio"/>
	9	<input type="radio"/>	<input type="radio"/>	<input type="radio"/>
	10	<input type="radio"/>	<input type="radio"/>	<input type="radio"/>
■	A	B	C	D
	11	<input type="radio"/>	<input type="radio"/>	<input type="radio"/>
	12	<input type="radio"/>	<input type="radio"/>	<input type="radio"/>
	13	<input type="radio"/>	<input type="radio"/>	<input type="radio"/>
	14	<input type="radio"/>	<input type="radio"/>	<input type="radio"/>
	15	<input type="radio"/>	<input type="radio"/>	<input type="radio"/>
	16	<input type="radio"/>	<input type="radio"/>	<input type="radio"/>
	17	<input type="radio"/>	<input type="radio"/>	<input type="radio"/>
	18	<input type="radio"/>	<input type="radio"/>	<input type="radio"/>
	19	<input type="radio"/>	<input type="radio"/>	<input type="radio"/>
	20	<input type="radio"/>	<input type="radio"/>	<input type="radio"/>

■	A	B	C	D
↓	1	<input type="radio"/>	<input type="radio"/>	<input type="radio"/>
↓	2	<input type="radio"/>	<input type="radio"/>	<input type="radio"/>
↓	3	<input type="radio"/>	<input type="radio"/>	<input type="radio"/>
↓	4	<input type="radio"/>	<input type="radio"/>	<input type="radio"/>
	5	<input type="radio"/>	<input type="radio"/>	<input type="radio"/>
	6	<input type="radio"/>	<input type="radio"/>	<input type="radio"/>
	7	<input type="radio"/>	<input type="radio"/>	<input type="radio"/>
	8	<input type="radio"/>	<input type="radio"/>	<input type="radio"/>
	9	<input type="radio"/>	<input type="radio"/>	<input type="radio"/>
	10	<input type="radio"/>	<input type="radio"/>	<input type="radio"/>
■	A	B	C	D
	11	<input type="radio"/>	<input type="radio"/>	<input type="radio"/>
	12	<input type="radio"/>	<input type="radio"/>	<input type="radio"/>
	13	<input type="radio"/>	<input type="radio"/>	<input type="radio"/>
	14	<input type="radio"/>	<input type="radio"/>	<input type="radio"/>
	15	<input type="radio"/>	<input type="radio"/>	<input type="radio"/>
	16	<input type="radio"/>	<input type="radio"/>	<input type="radio"/>
	17	<input type="radio"/>	<input type="radio"/>	<input type="radio"/>
	18	<input type="radio"/>	<input type="radio"/>	<input type="radio"/>
	19	<input type="radio"/>	<input type="radio"/>	<input type="radio"/>
	20	<input type="radio"/>	<input type="radio"/>	<input type="radio"/>

MUHAMMED GÜLMEZ



BAŞARILAR



T.C.
MİLLÎ EĞİTİM BAKANLIĞI
ÖLÇME, DEĞERLENDİRME VE SINAV HİZMETLERİ GENEL MÜDÜRLÜĞÜ

8. SINIF 1. DÖNEM

FEN - İNKILAP - İNGİLİZCE

MERKEZİ ORTAK SINAVI
(MAZERET)

17 ARALIK 2016 Saat: 10.10

A
KİTAPÇIK TÜRÜ

SORU SAYISI : 20

SINAV SÜRESİ : 40 Dakika

Adı ve Soyadı :
Sınıfı :
Öğrenci Numarası :

ÖĞRENCİLERİN DİKKATİNE!

1. Sınıf öğrenci yoklama listesinde belirtilen sınıfta ve sıra numarasında oturunuz.
2. Cevap kâğıdındaki kimlik bilgilerinin doğruluğunu kontrol ediniz. Bilgiler size ait değilse veya cevap kâğıdı kullanılmayacak durumdaysa sınav görevlilerine bildirin.
3. Kitapçık türünü cevap kâğıdındaki ilgili alana kodlayınız.
4. Cevap kâğıdı üzerindeki kodlamaları kurşun kalemle yapınız.

SINAV BAŞLAMADAN ÖNCE
KİTAPÇIĞIN ARKA KAPAĞINDAKİ
UYARILARI MUTLAKA OKUYUNUZ.

MATEMATİK 2016

1. Mitoz bölünmenin gerçekleştiği bazı durumlar şekilde verilmiştir:

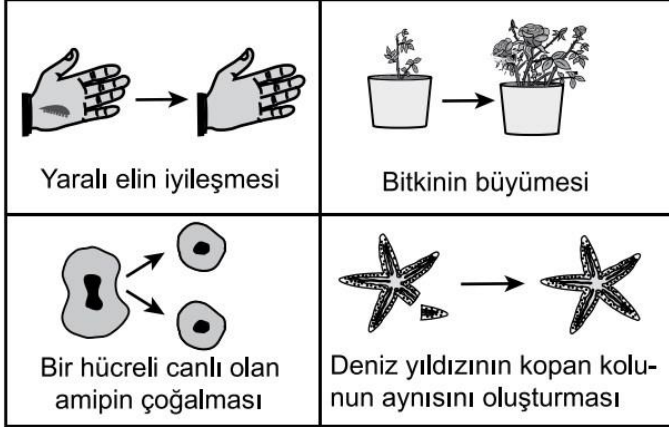

Bu şekle göre mitoz bölünme ile ilgili olarak aşağıdakilerden hangisi söylenemez?

- A) Bazı canlılarda üremeyi sağlar.
B) Canlıların büyüüp gelişmesini sağlar.
C) Canlı türlerinin bütün hücrelerinde görülür.
D) Aynı kalıtsal özellikte yeni hücreler oluşmasında etkilidir.
2. Mayozun, canlılarda kalıtsal çeşitlilik sağladığını söyleyen bir öğrenci, aşağıdakilerden hangisini bu görüşünü desteklemek için kullanabilir?
- A) DNA'nın kendini eşlemesini
B) Sitoplazma bölünmesinin gerçekleşmesini
C) Bölünme sırasında kromozomların belirgin hâlde görülmesini
D) Kromozomlar arasında parça değişimi olmasını
3. İnsanda mayoz sonucunda oluşan hücrelerde kromozom sayısı n iken yavru canlılarda kromozom sayısı $2n$ 'dir.

Bu durumu aşağıdakilerden hangisi sağlar?

- A) Büyüme
B) Döllenme
C) Yenilenme
D) Mitoz bölünme

4. Şekilde DNA'nın kendini eşleme modeli verilmiştir:

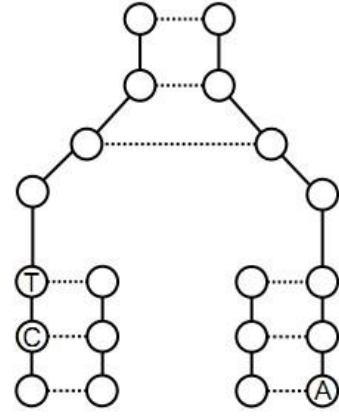

Buna göre eşlenen DNA parçasının baz dizilişi aşağıdakilerden hangisidir?

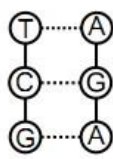
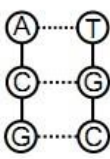
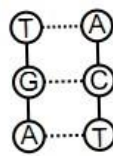
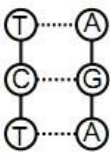
- A) 
B) 
C) 
D) 

5. Öğretmen mitoz ve mayoz ile ilgili kartlar hazırlamış ve öğrencilerin her birine rastgele birer kart vermiştir. Daha sonra bu kartlardaki boşluklara uygun olan özellikleri yazmalarını istemiştir.

Mitoz Kartı	Mayoz Kartı
• İki yeni hücre oluşur. • Vücut hücrelerinde görülür. •	• Dört yeni hücre oluşur. • Oluşan hücrelerin genetik yapısı birbirinden farklıdır. •

Buna göre öğrencilerin aldığı kartlara yazdıkları aşağıdaki özelliklerden hangisi doğrudur?

Öğrencilerin aldığı kartlar	Yazdıkları özellikler
A) Mayoz	Üreme ana hücrelerinde görülür.
B) Mitoz	Çok hücreli bütün canlı türlerinde üremeyi sağlar.
C) Mitoz	Kromozom sayısı yarıya iner.
D) Mayoz	Bir hücreli bütün canlı türlerinde üremeyi sağlar.

6. Aşağıdakilerden hangisi hamilelik sürecindeki bir kadının yapması gereken davranışlardan biri değildir?

- A) Fiziksel aktivitelerini sürekli artırması
- B) Dengeli beslenmeye özen göstermesi
- C) Hava kirliliği olan ortamlardan uzak durması
- D) Hasta olduğunda doktor kontrolünde tedavi uygulaması

7. Aşağıda erkek üreme sistemindeki bazı yapıların görevleri verilmiştir:

- Spermli vücut dışına atması.
- Spermli hareketini kolaylaştıran kaygan sıvıyı üretmektir.
- Spermli taşıması.

Görevi verilmeyen yapı aşağıdakilerden hangisidir?

- A) Sperm kanalı
- B) Testis
- C) Salgı bezi
- D) Penis

8. Şemada zigotun oluşumuna kadar olan süreç gösterilmiştir:

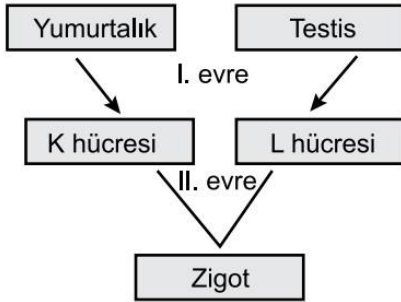

Bu şemaya göre aşağıdaki ifadelerden hangisi yanlıştır?

- A) I. evrede mayoz gerçekleşir.
- B) K hücresi yumurtadır.
- C) L hücresi spermdir.
- D) II. evrede mitoz gerçekleşir.

9. Bir öğretmen ergenlik döneminde bireylerde görülebilen bazı değişimleri tahtaya yazmıştır. Öğrencilerden bu değişimleri "bedensel" ve "ruhsal" olarak sınıflandırmasını istemiştir.

1. Sesin kalınlaşması
2. Kararsızlık
3. Sivilce oluşumu
4. Boy ve kilo artışı
5. Utangaçlık
6. Ter salgısının artması
7. Kendini yalnız hissetme
8. Duygulardaki hızlı değişkenlik

Buna göre aşağıdaki sınıflandırmalardan hangisi doğrudur?

	Bedensel değişimler	Ruhsal değişimler
A)	1, 2, 4, 6	3, 5, 7, 8
B)	1, 3, 4, 6	2, 5, 7, 8
C)	3, 4, 6, 8	1, 2, 5, 7
D)	4, 5, 6, 8	1, 2, 3, 7

10. Ergenlik dönemindeki kız ve erkek bireylerin spor faaliyetlerine katılım durumları ile ilgili araştırmalar yapılmıştır. Bir araştırmada spor yapan bireylerin yapmayanlara göre kaygı düzeyleri düşük, arkadaşları arasında kabul görme ve okul başarıları ise yüksek çıkmıştır. Başka bir araştırmada da kız öğrencilerin spor faaliyetlerine katılımlarının kendilerine olan güveni artırdığı sonucuna ulaşılmıştır.

Ergenlik dönemindeki bireylerle yapılan bu araştırmaların sonuçları incelendiğinde

- I. Spor faaliyetlerine katılan kız öğrencilerin boy ve kilo artışı her zaman erkek öğrencilerden daha yüksektir.
- II. Spor faaliyetlerine katılmak, ergenlik döneminin ruhsal değişimler bakımından daha sağlıklı geçirilmesine yardımcı olur.
- III. Spor faaliyetlerine katılmak ergenlerin okul başarılarını artırmaktadır.

yorumlarından hangileri yapılabilir?

- A) Yalnız I
- B) I ve III.
- C) II ve III.
- D) I, II ve III.

11. Basit makineler kullanılarak tasarlanan düzenek şekildeki gibidir:

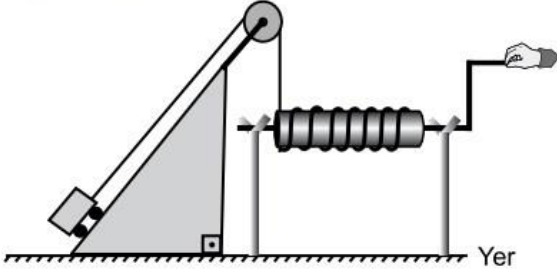

Bu düzenekte aşağıdaki basit makinelerden hangisi kullanılmamıştır?

- A) Çıkrık B) Sabit makara
C) Palanga D) Eğik düzlem

12. Aşağıdakilerden hangisinde basit makineye ok yönünde uygulanan kuvvetin sonucunda yüke uygulanan kuvvetin yönü doğru gösterilmiştir?

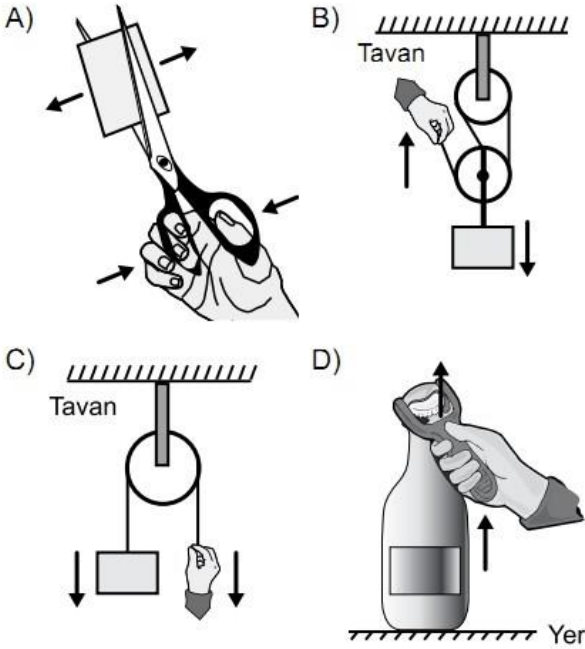

13. Silgi, kalem ve orta noktası "O" ile gösterilen cetvel kullanılarak birinci durumdaki kaldıraç düzeneği kuruluyor.

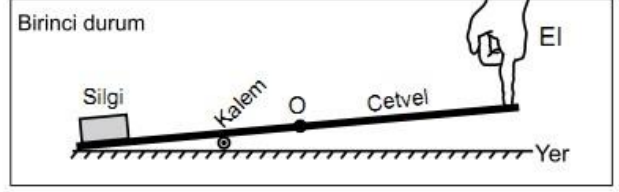

Daha sonra kalem ikinci durumdaki konuma getiriliyor.

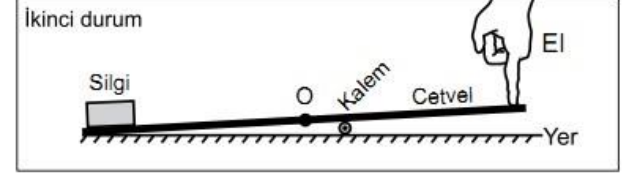

Her iki durumda da cetvelin diğer ucuna şekildeki gibi parmakla bastırılarak silgi kaldırıldığına göre

- I. Birinci durumda yoldan kazanç varken ikinci durumda yoldan kazanç yoktur.
II. Birinci durumda ve ikinci durumda işten kazanç vardır.
III. İkinci durumda silgiyi kaldırmak için gereken kuvvet, birinci duruma göre daha fazladır.

yargılarından hangileri doğrudur?

- A) Yalnız I B) Yalnız III
C) I ve II. D) II ve III.

14. Öğrenciler sınıfa getirdikleri basit makine örneklerinden destek noktasının bulunduğu yere göre iki grup oluşturuyorlar.

I. grup: Desteğin ortada olduğu kaldıraç örnekleri



II. grup: Desteğin uçta olduğu kaldıraç örnekleri



Bu grupta yapılan hatanın düzelmesi için hangi basit makine örnekleri birbiriyle yer değiştirmelidir?

- A) Makas ile fındık kıracağı
B) El arabası ile pense
C) Kayık küreği ile makas
D) Fındık kıracağı ile el arabası

15. Öğrenciler aynı kutuyu şekillerdeki basit makinelerle yukarı çıkarmak istiyor.

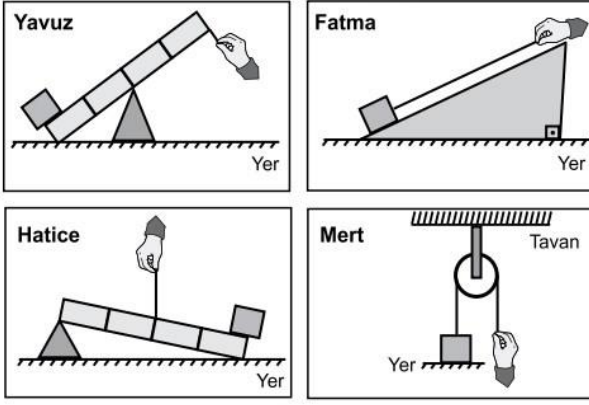

Buna göre hangi öğrenci **en küçük** kuvvet uygulayarak kutuyu yukarıya çıkarabilir?

(İp ve eşit bölmelendirilmiş kaldıraç çubuklarının ağırlıkları ile sürtünmeler önemsenmeyecektir.)

- A) Yavuz
B) Fatma
C) Hatice
D) Mert

16. Fen bilimleri laboratuvarında öğretmen, öğrencilerden P yükünü kaldırmak için özdeş makara, dinamometre ve ipler kullanarak kuvvet kazancı en fazla olan basit makine tasarımlarını istiyor. Öğrenciler aşağıdaki tasarımları yaparak dinamometrelerdeki değerleri okuyor.

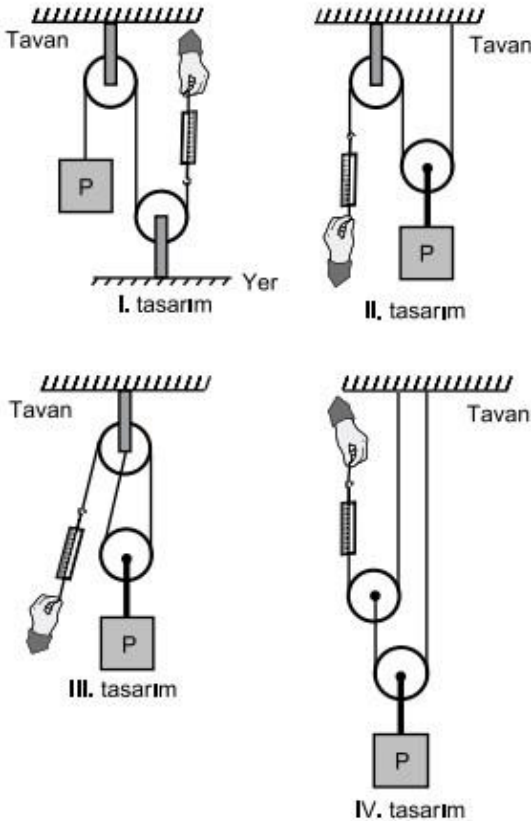

Buna göre hangi tasarımda dinamometrede okunan değer **en küçüktür**?

(Dinamometre, makara ve iplerin ağırlığı ile sürtünmeler önemsenmeyecektir.)

- A) I. B) II. C) III. D) IV.

17. Şekildeki düzende oyuncak arabasını yukarı çekmek isteyen bir öğrenci, aynı işi daha küçük bir kuvvet uygulayarak yapmak istiyor.

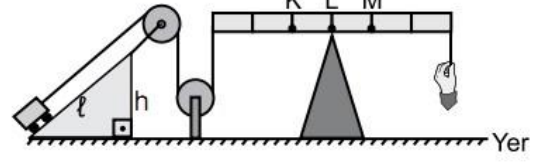

Buna göre

- I. Desteği L noktasından M noktasına taşımak
II. Desteği L noktasından K noktasına taşımak
III. $2l$ uzunluğunda ve h yüksekliğinde bir eğik düzlem kullanmak

uygulamalarından hangilerini yapmalıdır?

(İp ve eşit bölmelendirilmiş kaldıraç çubuğunun ağırlığı ile sürtünmeler önemsenmeyecektir.)

- A) Yalnız I
B) Yalnız II
C) I ve III.
D) II ve III.

18. Bir öğrenci uzunlukları verilen eğik düzlemleri kullanarak kutuları yükseklikleri verilen duvarlara şekildeki gibi çıkarıyor.

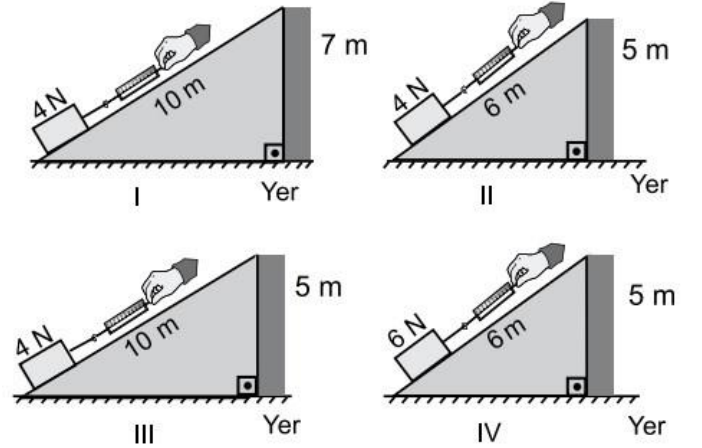

Öğrenci, eğik düzlemin uzunluğunun kutuya uygulanan kuvvete etkisini araştırmak için numaralanmış düzeneklerden hangi ikisini kullanmalıdır?

(İp ve dinamometrelerin ağırlığı ile sürtünmeler önemsenmeyecektir.)

- A) I ve II.
B) I ve IV.
C) II ve III.
D) III ve IV.

19. Ali Usta evinin çatısındaki kırılan kiremitleri değiştirmek için şekil - 1'deki kısa tahta yerine şekil - 2'deki gibi uzun tahtayı kullanarak içinde kiremitlerin bulunduğu bir kutuyu iterek çatıya çıkarıyor.

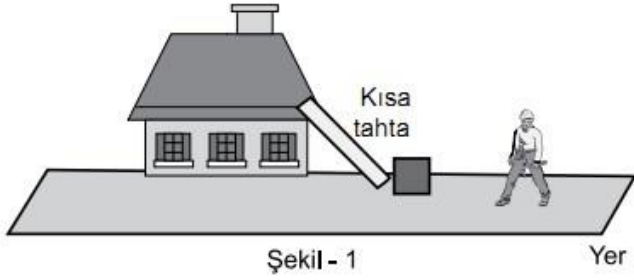

Şekil - 1

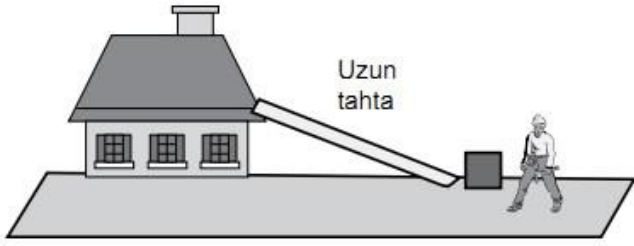

Şekil - 2

Basit makineler düşünüldüğünde Ali Usta'nın tahtayı değiştirmesi ile ilgili

- I. Kuvvetten daha fazla kazanç sağlamıştır.
- II. İşten daha fazla kazanç sağlamıştır.
- III. Yoldan daha fazla kazanç sağlamıştır.

yargılarından hangileri doğrudur?
(Sürtünmeler önemsenmeyecektir.)

- A) Yalnız I B) Yalnız II
C) I ve II. D) I, II ve III.

20. Bir sandık, üç farklı basit makine ile şekillerdeki gibi yukarı kaldırılmak isteniyor.

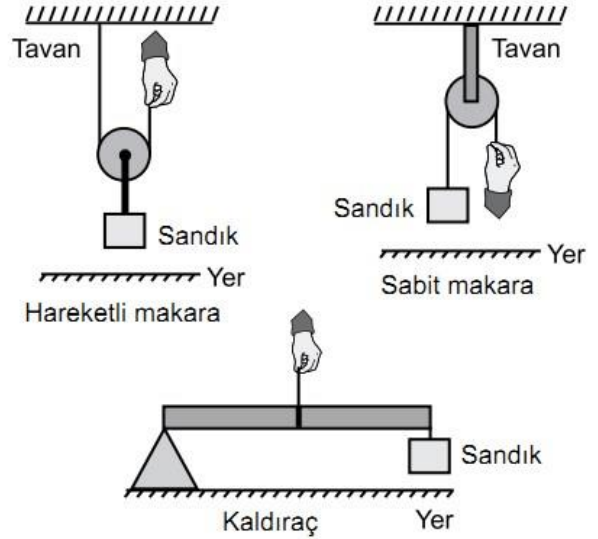

Bu sandığı basit makinelerde şekillerdeki gibi yukarı kaldırmak için uygulanması gereken en az kuvvetler grafikte verilmiştir.

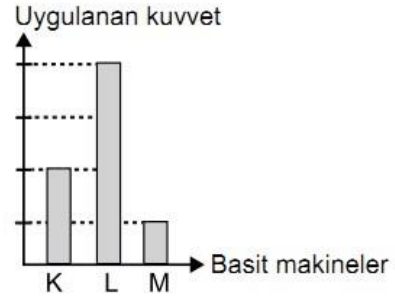

Bu grafikte K, L ve M ile gösterilen basit makineler aşağıdakilerin hangisinde doğru verilmiştir?

(Makara, ip ve eşit bölmelendirilmiş kaldıraç çubuğunun ağırlıkları ile sürtünmeler önemsenmeyecektir.)

	K	L	M
A)	Sabit makara	Hareketli makara	Kaldıraç
B)	Sabit makara	Kaldıraç	Hareketli makara
C)	Hareketli makara	Kaldıraç	Sabit makara
D)	Hareketli makara	Sabit makara	Kaldıraç

İNKILAP TARİHİ

1. 20. yüzyılın başlarında Selanik, özgürlük yanlısı aydınların yoğun etkinlik gösterdikleri bir kentti. Ülke sorunları özgürce tartışılabilirdi.

Bu bilgi Selanik'te aşağıdakilerden hangisinin varlığını göstermektedir?

- A) İfade hürriyetinin
B) Kültürel çeşitliliğin
C) Ekonomik bağımsızlığın
D) Canlı bir ticaret hayatının

2. Mustafa Kemal, 1898 yılında Manastır Askerî İdadisini başarıyla bitirerek İstanbul Harp Okuluna girdi. Buradan 1902 yılında teğmen rütbesiyle mezun oldu. Öğrenimine Harp Akademisinde devam ederek 1905 yılında kurmay yüzbaşı rütbesiyle mezun oldu.

Bu bilgiden Mustafa Kemal'in öğrenim hayatı ile ilgili aşağıdaki sorulardan hangisinin cevabına ulaşamaz?

- A) Mustafa Kemal Harp Okulundan hangi rütbeyle mezun olmuştur?
B) Mustafa Kemal hangi okulu bitirerek Manastır Askerî İdadisine başlamıştır?
C) Mustafa Kemal hangi okulu bitirerek kurmay yüzbaşı olmuştur?
D) Mustafa Kemal hangi liseden mezun olmuştur?

3. İtalyanlar, Trablusgarp'a asker çıkarınca Osmanlı Devleti, işgali önlemek için bölgeye ordu gönderemedi. Bunun yerine Trablusgarp'ı savunmak için gönüllü subaylarını gönderdi. Bu subaylardan biri de Mustafa Kemal'di.

Bu bilgiden Mustafa Kemal'in, aşağıdaki kişilik özelliklerinden hangisine ulaşılabilir?

- A) Birleştiriciliğine
B) Mantıklılığına
C) Vatanseverliğine
D) İnkılapçılığına

4. Selanik şehrinin özellikleri ile bu özelliklerin Mustafa Kemal üzerindeki etkileri aşağıdaki tabloda eşleştirilmiştir:

	Selanik Şehrinin Özellikleri	Mustafa Kemal'e Etkisi
I.	Gelişmiş bir ticaret ve sanayi şehridir.	Adaletli olma
II.	Bu şehirde yaşayanlar Avrupa'da basılan kitap, dergi ve gazeteleri kolayca takip edebiliyordu.	Batıyı tanıma
III.	Çeşitli din ve milletten insanlar bir arada yaşamaktaydı.	Farklılıklara saygı gösterme
IV.	Bölgedeki azınlıklar, Fransız İhtilali'nin etkisiyle bağımsızlıkları için ayaklanıyorlardı.	Milliyetçi olma

Bu tablodaki numaralanmış eşleştirmelerden hangisi yanlıştır?

- A) I. B) II. C) III. D) IV.

5. Mustafa Kemal,

- Çanakkale Savaşı'nın kazanılmasında önemli rol oynadı ve başarılarından dolayı *albay* rütbesine yükseldi.
- Başkumandan olarak idare ettiği Sakarya Savaşı'nı kazanarak *mareşal* rütbesini aldı.

Bu bilgilerden Mustafa Kemal'in aşağıdaki özelliklerinden hangisi çıkarılamaz?

- A) İnkılapçılık B) Kahramanlık
C) Vatanseverlik D) Yöneticilik

6. I. Dünya Savaşı öncesinde Avrupa'daki bloklaşmada kendine yer arayan Osmanlı Devleti, İtilaf Devletleri safında yer almak istiyordu. Fakat İtilaf Devletleri, Osmanlı Devleti'nin topraklarını paylaşma niyetinde oldukları için bu teklifi reddettiler.

Aşağıdakilerden hangisi İtilaf Devletleri'nin bu düşüncesine kanıt olamaz?

- A) İtilaf Devletleri'nin, Osmanlı topraklarının paylaşımıyla ilgili gizli antlaşmalar yapması
B) İngilizlerin Irak petrolerini ele geçirmek için Irak Cephesi'ni açması
C) İngilizlerin Osmanlı topraklarında yaşayan Araplara bağımsızlık vadetmesi
D) Fransa'nın Alsas-Loren Bölgesi'ni geri almak istemesi

7. Erzurum Kongresi'nin aşağıdaki kararlarından hangisinde bir devletin güdümüne girilmesi fikrine karşı çıkmıştır?

- A) Manda ve himaye kabul edilemez.
B) Millî sınırlar içinde vatan bir bütündür, bölünemez.
C) Kuvayımilliye'yi amil ve millî iradeyi hâkim kılmak esastır.
D) Azınlıklara siyasi hâkimiyet ve sosyal dengeyi bozacak imtiyazlar verilemez.

8. İtilaf Devletleri ve Osmanlı Devleti arasında imzalanan Mondros Ateşkes Antlaşması ile Osmanlı orduları terhis edilmişti. Ardından İngilizler, Fransızlar, İtalyanlar ve Yunanlılar Anadolu'nun farklı yerlerinde işgal hareketlerine girişmişlerdi. Osmanlı yöneticileri işgallere karşı çaresizlik içinde bulunuyorlar, galip devletlerin insafına sığınmaktan başka yapacak bir şey kalmadığına inanarak onlarla iyi geçinmek gerektiğini düşünüyorlardı.

Bu metinde "Mondros Ateşkes Antlaşması" ile ilgili aşağıdakilerden hangisi ele alınmıştır?

- A) Ateşkesin getirdiği ekonomik sınırlamalar
B) Ateşkese göre İtilaf Devletleri'nin işgal edecekleri topraklar
C) Ateşkesin uygulanışı ve Osmanlı yönetiminin tutumu
D) Osmanlı yönetiminin ateşkes sonrası İttifak Devletleri ile yapacakları işbirliğinin şartları

9. Aşağıda *millî cemiyetler* ve *millî varlığa düşman cemiyetlere* ait bazı özellikler numaralanmış olarak verilmiştir:

- I. Güçlü bir devletin himayesine girmeyi kurtuluş olarak görmüşlerdir.
- II. Basın ve yayın yoluyla millî bilinci uyandırmaya çalışmışlardır.
- III. İşgalci güçlerle iş birliği yapmışlardır.
- IV. İşgal güçlerine karşı silahlı direnişte bulunmuşlardır.

Bu özelliklerin “millî cemiyetler” ve “millî varlığa düşman cemiyetler” başlıkları altında sınıflandırılması aşağıdakilerden hangisinde doğru yapılmıştır?

	<u>Millî Cemiyetler</u>	<u>Millî Varlığa Düşman Cemiyetler</u>
A)	I - II	III - IV
B)	I - IV	II - III
C)	II - III	I - IV
D)	II - IV	I - III

10. “Millî egemenlik uğrunda canımı vermek, benim için vicdan ve namus borcu olsun.”

Mustafa Kemal Paşa

Aşağıdaki gelişmelerden hangisi Mustafa Kemal Paşa'nın bu sözünü destekler niteliktedir?

- A) Düzenli ordunun kurulması
- B) Birinci Dünya Savaşı'na girilmesi
- C) Türkiye Büyük Millet Meclisinin açılması
- D) Havza Genelgesi'nin yayımlanması

11. Mustafa Kemal; komutanlara, valilere ve Anadolu'daki millî cemiyetlere Havza'dan gönderdiği emirlerde işgalleri protesto etmelerini istedi. Havza'da bir miting düzenlenmesini sağlayarak İzmir'in Yunanlılar tarafından işgalini protesto ettirdi. Bu mitingler dalga dalga tüm yurda yayıldı.

Bu bilgilere göre Mustafa Kemal aşağıdakilerden hangisini gerçekleştirmek istemiştir?

- A) Millî bilinci uyandırmayı
- B) İttifak Devletleri'nin desteğini almayı
- C) Millî cemiyetleri tek çatı altında toplamayı
- D) Erzurum ve Sivas'ta kongreler düzenlemeyi

12. Sivas Kongresi'yle yurt genelinde faaliyet gösteren cemiyetler, *Anadolu ve Rumeli Müdafaa-i Hukuk Cemiyeti* adı altında birleştirilmiştir.

Bu kararla aşağıdakilerden hangisi amaçlanmamıştır?

- A) Güç birliğinin sağlanması
- B) Ülke bütünlüğünün korunması
- C) Bölgesel mücadelenin sürdürülmesi
- D) Millî Mücadele'nin tek bir merkezden yürütülmesi

13. Misakımillî'nin aşağıdaki maddelerinden hangisiyle kapitülasyonlara son verilmesi kararı tüm dünyaya ilan edilmiştir?

- A) Azınlıkların hakları, komşu ülkelerdeki Müslümanların da aynı haklardan yararlanmaları şartıyla kabul edilecektir.
- B) Siyasi, adli ve mali gelişmemize engel olacak sınırlamalar kaldırılmalıdır.
- C) İstanbul ve Marmara'nın güvenliği sağlanmalıdır.
- D) Batı Trakya'nın geleceğinin belirlenmesinde halk oylamasına başvurulmalıdır.

14. Kuvayimillîye birlikleri ayaklananları kendi kurallarına göre cezalandırıyorlardı. Bu birlikler ihtiyaçlarını karşılamak için halktan zorla para ve malzeme alıyorlardı.

Bu bilgide Kuvayimillîye'nin kaldırılış gerekçelerinden hangisi vurgulanmıştır?

- A) Güç birliği oluşturamamaları
- B) Genel savunma yapamamaları
- C) Yunan işgallerini önleyememeleri
- D) Hukuka uygun davranışlarda bulunmamaları

15. Sevr Antlaşması'nın İstanbul Hükûmetince imzalanması karşısında Mustafa Kemal, *"İdamımıza hükmeden düşmanlarımıza karşı daha azimkârane ve daha kuvvetli mukavemet çareleri düşünmek gereklidir."* demiştir.

Mustafa Kemal bu sözüyle aşağıdakilerden hangisini vurgulamıştır?

- A) İstanbul Hükûmeti ile birlikte hareket edilmesini
- B) Düşmana karşı kararlı bir şekilde direnilmesini
- C) Antlaşma şartlarının yeniden tartışmaya açılmasını
- D) Uzlaşma yolları aranmasını

16. "Ermeni heyeti ile Gümrü Antlaşması'nı görüşmeye başladık. 27 Kasım'da Ermenilerin Sevr Antlaşması'ndaki imzalarını geri aldık. Bu günü, uğursuz antlaşmanın yırtıldığı gün olarak kutladık. Bu olayı Ankara'ya müjdeledim. 3 Aralık'ta Gümrü Antlaşması'nı imzaladık."

Kâzım KARABEKİR

Kâzım Karabekir'in anlattıklarından hareketle Gümrü Antlaşması ile ilgili olarak aşağıdakilerden hangisi söylenemez?

- A) Ermenistan'ı, Sevr Barış Antlaşması'ndan vazgeçmek zorunda bırakmıştır.
- B) Uluslararası alanda siyasi başarı getirmiştir.
- C) Antlaşma coşkuyla karşılanmıştır.
- D) Millî Mücadele'yi sona erdirmiştir.

17. Kuvayımilliye birlikleri Millî Mücadele Dönemi'nde kahramanca mücadele etmelerine rağmen düşmanın ilerleyişini engelleyememişlerdir. Tek merkezden yönetilmedikleri için kendi komutanlarının istekleri doğrultusunda hareket ediyorlardı. Bu birliklerle Yunan ordusunu yurttan çıkarmak mümkün değildi.

Bu bilgide aşağıdakilerden hangisinin kuruluş gerekçesi verilmiştir?

- A) Temsil Heyetinin
- B) Düzenli ordunun
- C) İstiklal Mahkemelerinin
- D) Hareket Ordusu'nun

18. Büyük Millet Meclisinin açılışından sonra Anadolu'nun çeşitli yerlerinde meclise karşı ayaklanmalar çıktı. Meclis, ayaklanmaları bastırmak için - - - -.

Bu cümle, aşağıdakilerin hangisiyle tamamlanırsa doğru bir bilgi vermiş olur?

- A) Hıyanetivatanıye Kanunu'nu çıkardı
- B) Gümrü Antlaşması'nı imzaladı
- C) Londra Konferansı'na katıldı
- D) İstiklal Marşı'nı kabul etti

19. "Millî Mücadele Dönemi'nde kazanılan askerî başarılar, dış politikayı etkilemiştir." diyen bir öğrenci, bu düşüncesine aşağıdakilerden hangisini gerekçe gösteremez?

- A) TBMM'nin Londra Konferansı'na çağrılmasını
- B) İstiklal Marşı'nın millî marş olarak kabul edilmesini
- C) Fransa'nın, TBMM Hükûmeti ile Ankara Antlaşması'nı imzalamasını
- D) Sovyet Rusya ile Kars Antlaşması'nın yapılmasını

20. Baştakiler günlerinden kuşkulu
Yarınlarından umutsuz,
Yalnız Mustafa Kemal'in gökleri
Pussuz, bulutsuz.

Bu dördlükte Mustafa Kemal'in aşağıdaki kişilik özelliklerinden hangisine vurgu yapılmaktadır?

- A) Planlı çalışmasına
- B) Gurura yer vermemesine
- C) Ümitsizliğe düşmemesine
- D) Birleştirici ve bütünleştiriciliğine

1 - 12. sorularda boş bırakılan yere uygun gelen seçeneği işaretleyiniz.

1. **Felix** : - - - - ?

Zehra : I think it is very trendy.

- A) Who wants to join the bicycle race with
- B) How often do you go snow tubing
- C) What can you say about zorbing
- D) Where can we play soccer

2. **Ally** : - - - - ?

Cemre : I spend time with my friends every weekend.

- A) How often do you hang out with your friends
- B) What do you think about arguing with friends
- C) Which friends do you always depend on
- D) Where do you meet with your friends

3. **Ahmet** : - - - - ?

Alice : Pasta, cheese and eggs.

- A) Who likes eating lasagna
- B) Who prepares the lasagna
- C) What kind of dish is lasagna
- D) What does lasagna consist of

4. **Father** : You always listen to loud music, dear.
I can't stand it.

Bob : - - - - . I promise I'll use my headphones.

- A) No, I'm not
- B) I'm so sorry
- C) No, not at all
- D) Yes, I'd love to

5.



The party is going to be - - - - .

- A) on Monday afternoon
- B) on the weekend
- C) in the morning
- D) in the evening

6. **Elif** : Would you like to try snowshoeing tomorrow?

Ivy : - - - - . So, why don't we go now?

- A) Well, I can't stand it
- B) I think it is ridiculous
- C) Terrific! I really enjoy it
- D) To be honest, I don't prefer it

7. **Robert** : There is a bicycle race on the weekend. Shall we join it?

Alex : - - - - . I like being in races.

- A) I think it is boring
- B) That's unbearable
- C) That sounds great
- D) I'm sorry, I'm busy

8. **Sam** : Everything is ready for the party tomorrow.

Carnie : What about the birthday cake?

Sam : Wendy is going to bake the cake because she - - - - .

- A) is responsible for it
- B) wears casual clothes
- C) has an impressive voice
- D) is going to bring the CDs

9. Eray : - - - - ?

Nigel : I read the news online.

- A) How often do you search the Net
- B) When do you usually surf on the Net
- C) Who do you play games on the Net with
- D) What do you do when you are on the Net

10. Jane : Would you like to watch a romance?

Sally : - - - -. I prefer thrillers.

- A) You're right
- B) Not, really
- C) Yes, please
- D) No problem

11.

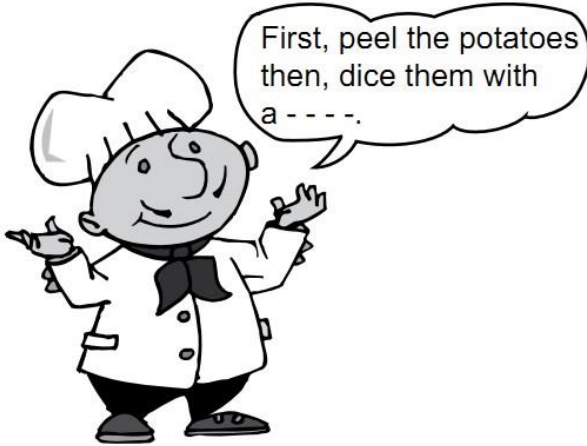

- A) knife
- B) rolling pin
- C) saucepan
- D) frying pan

12. Linda : We are going to the shopping mall with friends tonight. Would you like to come with us?

Amy : I'm sorry. - - - -.

- A) I'd join you tonight
- B) I'd like to see them
- C) I prefer staying at home
- D) I'm good at that kind of activities

13. "I usually play the organ in the school band in my free time." ifadesini anlatan görsel aşağıdakilerden hangisidir?

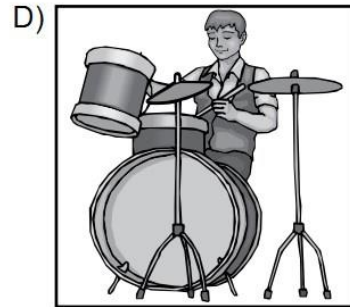
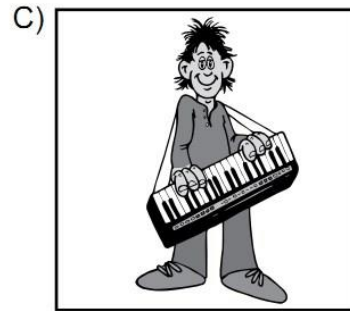
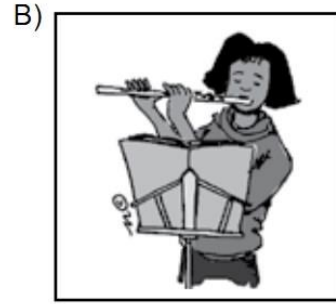
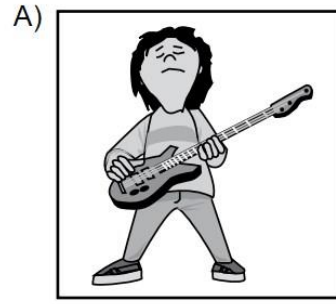

14. "I like bossaball. I think it is very exciting." ifadesini anlatan görsel aşağıdakilerden hangisidir?



15 - 17. soruları aşağıda verilen metne göre cevaplayınız.

Hi, buddies. I'm Jason. I am a student like you. You can guess my life. On weekdays, I get up very early in the mornings. Having breakfast is very important and healthy. So, I always have breakfast. Then, I go to school by bus because my house is out of the city. On weekdays, after school, I come home and study. When I finish studying, I watch TV, rest for a while and sleep. On weekends, I get up late. I like hanging out with my friends. We walk, sit and chit-chat, drink or eat something. We also have an unusual interest. It is bossaball. It is popular with teens. While playing it, we forget our problems. If you don't know this activity, try it. I'm sure you will like it.

15. Jason - - - -.

- A) enjoys going out with his friends
- B) goes playing bossaball every day
- C) prefers staying at home on Sundays
- D) watches TV before he goes to school

16. Jason and his friends - - - -.

- A) think bossaball is a boring activity
- B) eat together after school on weekdays
- C) have to get up very early on weekends
- D) prefer talking to each other if they are together

17. The school is far away from his house so he - - - -.

- A) takes the bus on weekdays
- B) gets up late in the mornings
- C) hardly ever studies after school
- D) never has breakfast in the mornings

18 - 20. soruları aşağıda verilen metne göre cevaplayınız.

LET'S MAKE PANCAKES

Process:

First, put the flour and baking powder in a mixing bowl.
Then, mix three eggs with milk in another bowl.
Next, pour the wet ingredients into the dry ingredients.
Add sugar and a little salt.
After that, stir them well and then, pre-heat the frying pan for about 2 minutes.
Finally, put some of the mixture in the pan and fry it.
Pancakes are ready.
Serve them immediately.

18. - - - - before you stir all the ingredients.

- A) Fry the mixture
- B) Add sugar and salt
- C) Pre-heat the frying pan
- D) Serve pancakes immediately

19. "Pre-heat the pan for about 2 minutes."
ifadesindeki nesne aşağıdakilerden hangisidir?

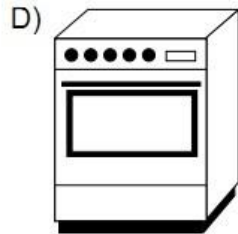

20. Metindeki tarifte hangi sorunun cevabı vardır?

- A) Why do people always prepares pancakes?
- B) How many eggs are there in the recipe?
- C) How many pancakes can you make?
- D) Why do people prefer pancakes?

TEST BİTTİ.
CEVAPLARINIZI KONTROL EDİNİZ.

Adı Soyadı:

Sınıf:

Sınav:

Numara

0	<input type="radio"/>	<input type="radio"/>
1	<input type="radio"/>	<input type="radio"/>
2	<input type="radio"/>	<input type="radio"/>
3	<input type="radio"/>	<input type="radio"/>
4	<input type="radio"/>	<input type="radio"/>
5	<input type="radio"/>	<input type="radio"/>
6	<input type="radio"/>	<input type="radio"/>
7	<input type="radio"/>	<input type="radio"/>
8	<input type="radio"/>	<input type="radio"/>
9	<input type="radio"/>	<input type="radio"/>

Kitapçık

A	<input type="radio"/>
B	<input type="radio"/>
C	<input type="radio"/>
D	<input type="radio"/>
E	<input type="radio"/>

* Kağıdı katlamayın, yırtmayın.
* Kare kutucukların üzerini çizmeyin.

	A	B	C	D
1	<input type="radio"/>	<input type="radio"/>	<input type="radio"/>	<input type="radio"/>
2	<input type="radio"/>	<input type="radio"/>	<input type="radio"/>	<input type="radio"/>
3	<input type="radio"/>	<input type="radio"/>	<input type="radio"/>	<input type="radio"/>
4	<input type="radio"/>	<input type="radio"/>	<input type="radio"/>	<input type="radio"/>
5	<input type="radio"/>	<input type="radio"/>	<input type="radio"/>	<input type="radio"/>
6	<input type="radio"/>	<input type="radio"/>	<input type="radio"/>	<input type="radio"/>
7	<input type="radio"/>	<input type="radio"/>	<input type="radio"/>	<input type="radio"/>
8	<input type="radio"/>	<input type="radio"/>	<input type="radio"/>	<input type="radio"/>
9	<input type="radio"/>	<input type="radio"/>	<input type="radio"/>	<input type="radio"/>
10	<input type="radio"/>	<input type="radio"/>	<input type="radio"/>	<input type="radio"/>
11	<input type="radio"/>	<input type="radio"/>	<input type="radio"/>	<input type="radio"/>
12	<input type="radio"/>	<input type="radio"/>	<input type="radio"/>	<input type="radio"/>
13	<input type="radio"/>	<input type="radio"/>	<input type="radio"/>	<input type="radio"/>
14	<input type="radio"/>	<input type="radio"/>	<input type="radio"/>	<input type="radio"/>
15	<input type="radio"/>	<input type="radio"/>	<input type="radio"/>	<input type="radio"/>
16	<input type="radio"/>	<input type="radio"/>	<input type="radio"/>	<input type="radio"/>
17	<input type="radio"/>	<input type="radio"/>	<input type="radio"/>	<input type="radio"/>
18	<input type="radio"/>	<input type="radio"/>	<input type="radio"/>	<input type="radio"/>
19	<input type="radio"/>	<input type="radio"/>	<input type="radio"/>	<input type="radio"/>
20	<input type="radio"/>	<input type="radio"/>	<input type="radio"/>	<input type="radio"/>

	A	B	C	D
1	<input type="radio"/>	<input type="radio"/>	<input type="radio"/>	<input type="radio"/>
2	<input type="radio"/>	<input type="radio"/>	<input type="radio"/>	<input type="radio"/>
3	<input type="radio"/>	<input type="radio"/>	<input type="radio"/>	<input type="radio"/>
4	<input type="radio"/>	<input type="radio"/>	<input type="radio"/>	<input type="radio"/>
5	<input type="radio"/>	<input type="radio"/>	<input type="radio"/>	<input type="radio"/>
6	<input type="radio"/>	<input type="radio"/>	<input type="radio"/>	<input type="radio"/>
7	<input type="radio"/>	<input type="radio"/>	<input type="radio"/>	<input type="radio"/>
8	<input type="radio"/>	<input type="radio"/>	<input type="radio"/>	<input type="radio"/>
9	<input type="radio"/>	<input type="radio"/>	<input type="radio"/>	<input type="radio"/>
10	<input type="radio"/>	<input type="radio"/>	<input type="radio"/>	<input type="radio"/>
11	<input type="radio"/>	<input type="radio"/>	<input type="radio"/>	<input type="radio"/>
12	<input type="radio"/>	<input type="radio"/>	<input type="radio"/>	<input type="radio"/>
13	<input type="radio"/>	<input type="radio"/>	<input type="radio"/>	<input type="radio"/>
14	<input type="radio"/>	<input type="radio"/>	<input type="radio"/>	<input type="radio"/>
15	<input type="radio"/>	<input type="radio"/>	<input type="radio"/>	<input type="radio"/>
16	<input type="radio"/>	<input type="radio"/>	<input type="radio"/>	<input type="radio"/>
17	<input type="radio"/>	<input type="radio"/>	<input type="radio"/>	<input type="radio"/>
18	<input type="radio"/>	<input type="radio"/>	<input type="radio"/>	<input type="radio"/>
19	<input type="radio"/>	<input type="radio"/>	<input type="radio"/>	<input type="radio"/>
20	<input type="radio"/>	<input type="radio"/>	<input type="radio"/>	<input type="radio"/>

	A	B	C	D
1	<input type="radio"/>	<input type="radio"/>	<input type="radio"/>	<input type="radio"/>
2	<input type="radio"/>	<input type="radio"/>	<input type="radio"/>	<input type="radio"/>
3	<input type="radio"/>	<input type="radio"/>	<input type="radio"/>	<input type="radio"/>
4	<input type="radio"/>	<input type="radio"/>	<input type="radio"/>	<input type="radio"/>
5	<input type="radio"/>	<input type="radio"/>	<input type="radio"/>	<input type="radio"/>
6	<input type="radio"/>	<input type="radio"/>	<input type="radio"/>	<input type="radio"/>
7	<input type="radio"/>	<input type="radio"/>	<input type="radio"/>	<input type="radio"/>
8	<input type="radio"/>	<input type="radio"/>	<input type="radio"/>	<input type="radio"/>
9	<input type="radio"/>	<input type="radio"/>	<input type="radio"/>	<input type="radio"/>
10	<input type="radio"/>	<input type="radio"/>	<input type="radio"/>	<input type="radio"/>
11	<input type="radio"/>	<input type="radio"/>	<input type="radio"/>	<input type="radio"/>
12	<input type="radio"/>	<input type="radio"/>	<input type="radio"/>	<input type="radio"/>
13	<input type="radio"/>	<input type="radio"/>	<input type="radio"/>	<input type="radio"/>
14	<input type="radio"/>	<input type="radio"/>	<input type="radio"/>	<input type="radio"/>
15	<input type="radio"/>	<input type="radio"/>	<input type="radio"/>	<input type="radio"/>
16	<input type="radio"/>	<input type="radio"/>	<input type="radio"/>	<input type="radio"/>
17	<input type="radio"/>	<input type="radio"/>	<input type="radio"/>	<input type="radio"/>
18	<input type="radio"/>	<input type="radio"/>	<input type="radio"/>	<input type="radio"/>
19	<input type="radio"/>	<input type="radio"/>	<input type="radio"/>	<input type="radio"/>
20	<input type="radio"/>	<input type="radio"/>	<input type="radio"/>	<input type="radio"/>

MUHAMMED GÜLMEZ



BAŞARILAR